

Certificado de Antigüedad



Situación			
Referencia Catastral	38027A036001480000UB		
Finca	12182		
Dirección:	Polígono 36 Parcela 148		
Municipio:	El Paso	CP:	38750
Provincia:	S/C de Tenerife		

Fecha de finalización de las obras		
Año	2008	
Antigüedad	+12	Años

3

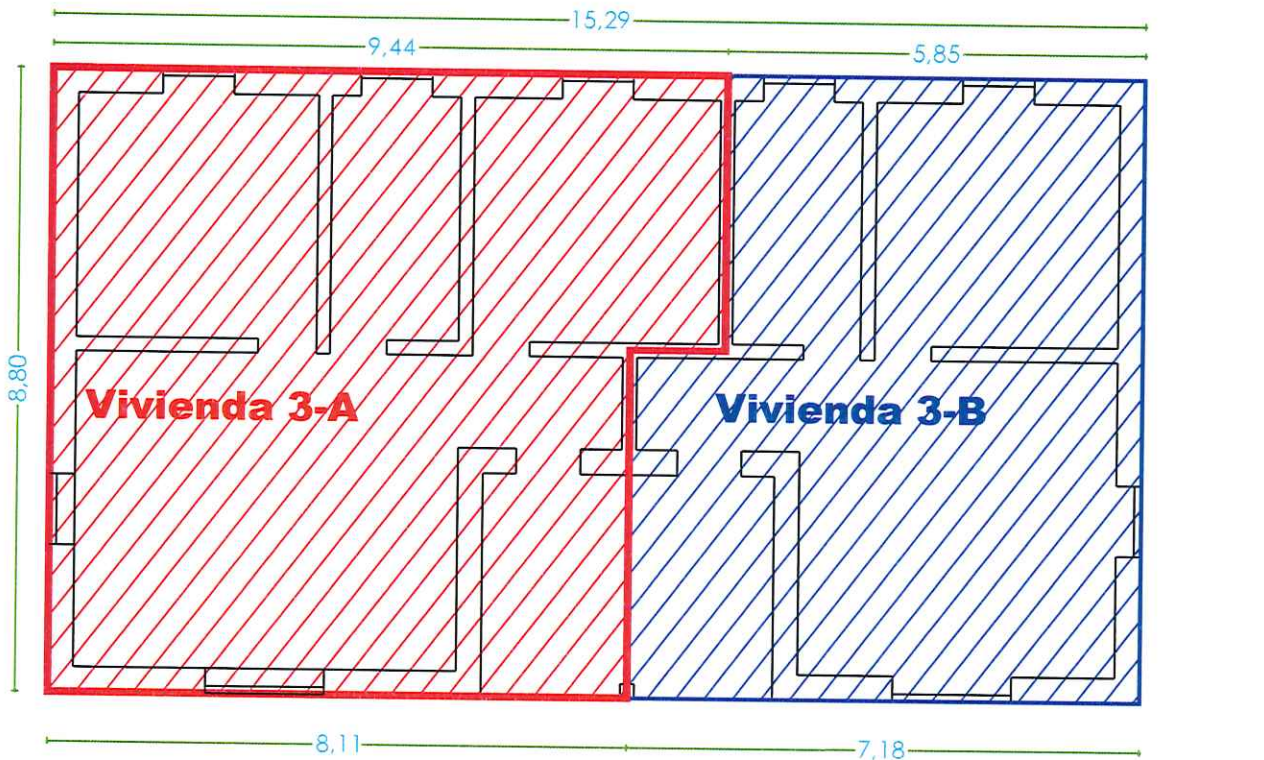

Sup. C. recepción: 17,34 m²
Sup. C. Vivienda 3A: 76,51 m²
Sup. C. Vivienda 3B: 58,03 m²
Total Sup. C. Edificación 3: 151,88m²

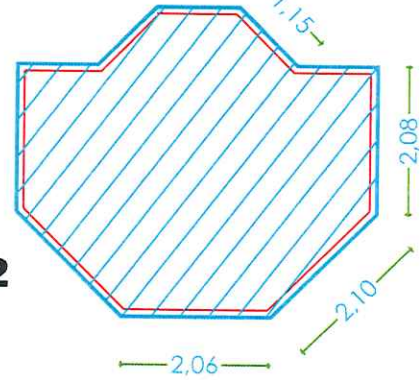

Técnico	Ricardo Yanes Hernández		Trabajo	Plano	
D.N.I.	42187449-k		Medición Vivienda	Medición de Vivienda	
Dirección	C/Antonio Pino Pérez nº9		Término M. El Paso	Fecha	Nº de Plano
Municipio	CP: 38750 El Paso		Dirección	10/02/2020	3
Titulación	Arquitecto Técnico		LAS MANCHAS.	Escala:	
Colegio:	COAATIE S/C de Tenerife		Referencia Catastral	1/100	
Colegiado	2538		38027A036001480000UB	Nº de Visado	
Teléfono	696-45-59-40		Vivienda 3		
E-mail	ricardo@gestecnik.es	codigo			
WEB	www.gestecnik.es				